

SOLVO VALLES

**MANUAL DE UTILIZACION
MANUEL D'UTILISATION**

SERIE ECO PLUS / CSX

REV. 2A08M02



INDICE / SOMMAIRE

La tabla de contenido está vacía porque el documento no utiliza ninguno de los estilos de párrafo seleccionados en la ventana "Inspector del documento".

INTRODUCCION

Alta calidad: El proceso de gestión se realiza siguiendo la regulación OIML R76, GB/T11883-2002 y con la obtención del Certificado Europeo CE.

Instalación de seguridad: Carcasa de aluminio fundido, gancho y grilletes de alta intensidad, célula de carga especial para la instalación de seguridad.

Alta fiabilidad: Uso de componentes altamente cualificados en PCB para asegurar una perdurable estabilidad.

Extensas aplicaciones: pantalla de caracteres de 30 mm de alto, tiro de vista a distancia de 25 m, uso apto para industria de almacenaje, industria textil, industria metalúrgica, etc.

Operaciones simples: revisa la potencia de batería automáticamente, control remoto sin cable, espacio separado para la batería, volumen reducido y portátil.

Funciones completas: Conversión Kg / Lb. Funciones: Hold, Tara, opción de división, regulación de estabilidad, acumulación de pesadas / búsqueda, conversión peso bruto / neto, parámetros de regulación, etc.

CARACTERÍSTICAS

MODELO	PANTALLA	CARACTERISTICAS
CSX	LCD 30 mm (1.2'')	Alta precisión, volumen reducido, portátil

ESPECIFICACIONES

Estándar	GB/T11883-2002 "Balanza de gancho electrónica"
Clase de precisión	OIML Clase III
Pantalla	5 dígitos LCD de 30 mm (1.2'')

Rango de cero	4% capacidad completa
Rango de tara	100% capacidad completa
Tiempo estabilidad	< 10 segundos
Indicación de sobrecarga	100% capacidad máxima +9e
Carga máxima de seguridad	125% capacidad máxima
Carga final	400% capacidad máxima
Duración batería	> 50 horas
Tipo de batería	Batería de ácido de plomo completamente sellada, 6V/5Ah
Adaptador	DC9V/1500mA
Temperatura de funcionamiento	-10°C - +40°C
Humedad de funcionamiento	< 85% RH bajo 20°C
Distancia control remoto	Min. 10 m.
Batería del control remoto	5# baterías, 1.5V x 2

PARAMETROS BASICOS

MODELO	Capacidad máxima (kg)	Capacidad mínima (kg)	División (g)
CSX-300	300	2	50
CSX-500	500	4	100
CSX-1000	1000	10	200

DIMENSIONES Y PESO NETO

Capacidad máxima	L (mm)	A (mm)	B (mm)	C (mm)	Peso Neto (kg)
300 kg	335	20	65	20	40
500 kg	360	25	75	20	42
1.000 kg	360	25	75	20	42

UTILIZACION DEL GANCHO

* ENCENDIDO

OPERACION	PANTALLA	ILUSTRACION
Pulsar la tecla de la balanza	888888	Este mensaje se muestra 2 veces
	5000	Capacidad del gancho
	U □ □ □	Voltaje de la batería
	-----	Señal de estabilidad
	0	Luz "STB", puede colgar el objeto

NOTA: Para garantizar la precisión, deje que la balanza una vez conectada, se caliente durante 3-5 minutos

* CERO

OPERACION	PANTALLA	ILUSTRACION
Pulsar la tecla →0← de la balanza	0	El display quedará a cero
Pulsar la tecla ZERO del mando	0	

* TARA

OPERACION	PANTALLA	ILUSTRACION
Pulsar la tecla de la balanza	0	Pulsar esta tecla para sustraer el peso de un recipiente y poder obtener el peso neto de un producto.
Pulsar la tecla TARE del mando	0	

NOTA: Debido a que la balanza gancho, deduce el peso del recipiente automáticamente, mostrará el peso neto de la carga, no será necesario pulsar esta tecla para obtener el peso neto hasta que usted cambie el recipiente ó apague la balanza.

* REVISION DE LA BATERÍA

1	Pulsar la tecla de la balanza. Cuando se conecte ó desconecte el display mostrará U □ □ □
2	Pulsar la tecla OFF del control remoto. Cuando se desconecte, el display mostrará U □ □ □

3	Pulsar la teclas MR y F1 del control remoto, el display mostrará U □ □ □. Para volver al modo de pesaje, pulsar la tecla MR .
---	--

* **MANTENER LA LECTURA DEL DISPLAY**

Pulsar la tecla **HOLD** del control remoto para mantener la lectura del pesaje en el display. En este momento, la luz "HOLD" quedará encendida. Pulsar de nuevo esta tecla para desactivar la función.

* **AVISO DE BATERÍA BAJA**

Cuando la carga de la batería es inferior a U 580, la pantalla vacilará, pero la balanza aún puede funcionar hasta que en el display aparezca el mensaje " - L b - ", un minuto después, la balanza se apagará automáticamente. En este momento deberá recargar la batería utilizando el alimentador suministrado.

* **AVISO DE SOBRECARGA**

Cuando la carga (Peso neto + Tara) sobrepase la capacidad máxima de la balanza, el display mostrará el mensaje " - OL - ". Asegúrese de que la carga se encuentra dentro de los límites de capacidad.

* **AHORRO DE ENERGIA**

Cuando la carga esté en un estado estable con exceso de 15 minutos, el display mostrará el mensaje " - " y volverá a la lectura normal de peso mientras la carga es cambiada.

Cuando la carga se encuentre en estado estable y con exceso de 60 minutos, la balanza se apagará automáticamente.

* **RECARGA DE LA BATERIA**

- 1) Apague la balanza, conecte el adaptador con potencia suplente 220V/ AC, inserte también el enchufe situado en la parte posterior de la balanza. La luz verde significa que se está cargado automáticamente. Cuando la luz sea roja, significa que la recarga ha terminado.
- 2) Cuando necesite utilizar la balanza gancho hora tras hora, quitar la cobertura trasera, cambiar la batería con batería recargable.
Atención: Generalmente, el tiempo de recarga no debe ser inferior a 8 horas. Esta balanza dispone una función protectora de recarga, un periodo largo de recarga no dañará la batería.

* APAGADO

1	Pulsar la tecla de la balanza durante 2 segundos
2	Pulsar la tecla OFF del control remoto durante 2 segundos
3	Cuando hayan transcurrido 60 minutos sin utilizar la balanza, se apagará automáticamente

DIAGRAMA ELECTRICO PRINCIPAL

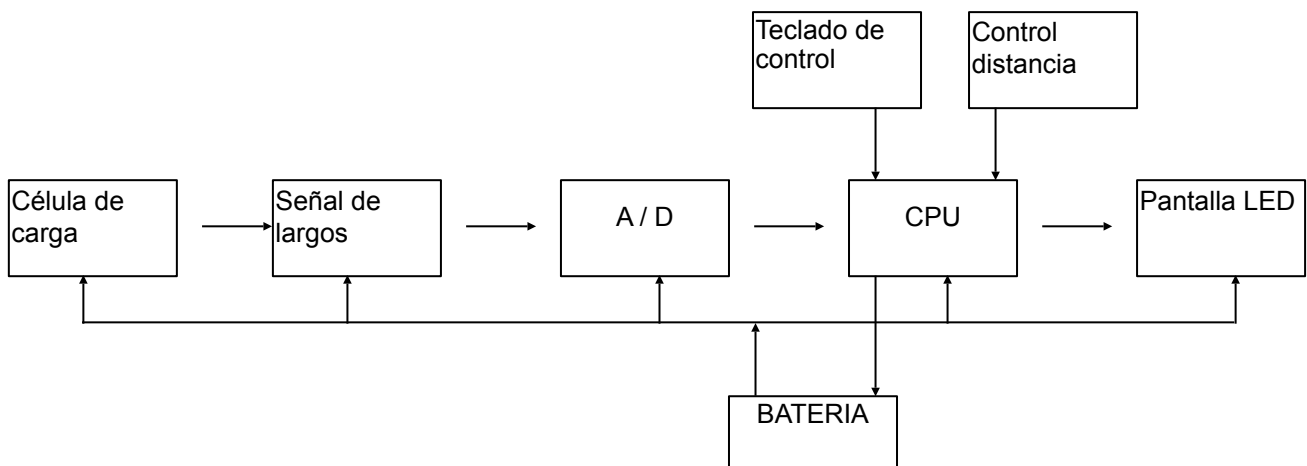

ILUSTRACION DE LA PANTALLA

PANTALLA	ILUSTRACION
- - - - -	Esperar la estabilización del peso
E r r 10	Peso acumulado no superior al peso mínimo
E r r 11	Exceso de tiempos acumulados (no puede acumular más de 30 veces)
E r r 12	Exceso de pesos acumulados (no puede acumular más de 99999)
C L r	Pregunta si usted desea realmente anular el peso acumulado, en caso de error de anulación
n o C L r	Abandonar anulación
888888	Confirmar anulación
n o A C C	Ningún valor acumulado (cuando usted comprueba)

SHIFT	Conversión, cuando se pulsa la tecla MR
U □ □ □	Potencia de la batería
SCALE	Introducir el ajuste de peso
SEtUP	Introducir el ajuste de parámetro
UA d I	Introducir el ajuste de potencia
- O L -	Aviso de sobrecarga
- L b -	Aviso de batería baja
E n d	Final, cuando el parámetro de ajuste es correcto
O F F	Apagar

GUIA DE AVERIAS

PROBLEMA	MOTIVO	SOLUCION
Cuando se enciende la balanza el display no muestra nada	Batería dañada	Comprobar la batería
	Contacto con la batería perdido	Apretar el contacto
Pantalla vacilante	Batería baja	Recargar la batería
No se enciende ni se apaga	Tecla (ON-OFF) dañada	Comprobar y limpiar la tecla
No tara	Tecla (TARE) dañada	Comprobar y limpiar la tecla
La luz indicadora de recarga no se enciende	Cargador dañado	Comprobar el cargador
	El cargador no se conectado correctamente	Insertar el enchufe de nuevo.
La lectura del display es inestable	La carga es inestable	Estabilizar la carga
	El cable de la célula de carga está dañado	Comprobar y cambiar la célula de carga
	La balanza ha estado durante un largo periodo de tiempo en ambiente húmedo	Situar la balanza en un ambiente seco.
Cuando se retira la carga, el display no queda a cero	Tiempo de calentamiento insuficiente antes de encenderla.	Una vez encendida, dejar entre 3 y 5 minutos para calentarla.
	La balanza ha estado sobre el suelo durante un largo periodo de tiempo	La balanza debe ser colgada
El error es grave	La balanza no ha sido colgada adecuadamente	Comprobar la balanza y el sujetador
La batería no se puede recargar	Batería dañada Outlet dañado	Cambiar la batería Cambiar el Outlet
Distancia remota más corta	La ventana del receptor está sucia	Comprobar y limpiar
	La batería del control remoto está baja	Cambiar la batería del control remoto.

PRECAUCIONES

- La balanza gancho es un tipo de instrumento de pesaje preciso, realizar con atención su uso y mantenimiento.
- Girar la carga y no la balanza gancho cuando sea necesario para la operación.
- Dejar de utilizar la balanza cuando haya tormenta y lluvia.
- Comprobar periódicamente que los clips/pins y los tornillos de la balanza gancho no estén sueltos ó rotos antes de utilizarla.
- Si aparece la señal de batería baja y el anunciador LED es verde mientras se está cargando, por favor comprobar la batería.
- Resguardar bien la balanza gancho cuando ésta no sea utilizada.

UTILIZACION DEL CONTROL REMOTO

*** BRILLO DEL DISPLAY**

OPERACION	ILUSTRACION
Pulsar la tecla F1	Opciones: 0 – 5 0: sin luz 1: luz mínima 5: luz máxima (Por defecto: 2)

*** CERO**

OPERACION	ILUSTRACION
Pulsar la tecla ZERO	Muestra “ 0” sin carga, se enciende la luz “ZERO”

*** HOLD**

OPERACION	ILUSTRACION
Pulsar la tecla HOLD	El display mantiene el peso visualizado, se enciende la luz “HOLD”
Pulsar la tecla HOLD	Volver al modo de pesaje, la luz “HOLD” se apagará

*** TARA**

1. Tara directa

OPERACION	ILUSTRACION
Pulsar la tecla TARE	La pantalla muestra el peso neto, se encenderán las luces “TARE”
Pulsar la tecla TARE	La pantalla muestra el peso bruto, las luces “TARE” se apagarán

2. Accionar el peso tara automático

OPERACION	PANTALLA	ILUSTRACION
Pulsar la tecla MR	“ SH IFt “	
Pulsar la tecla TARE	“ 0 0 0 0 “	Peso tara actual
	“ □ □ □ □ “	Información de peso tara
Pulsar la tecla MR	“ - □ □ □ “	Salida, la luces de “TARE” se encenderán, se deducirá el peso tara automáticamente durante el pesaje.

* BUSQUEDA

OPERACION	PANTALLA	ILUSTRACION
Pulsar la tecla MR	“ no □ □ □ “	Número de acumulación de pesadas actuales.
Pulsar la tecla M+	“ □ □ □ □ “	Peso actual
	“ H □ □ □ □ ”	4 dígitos atrás de valor acumulado actual
	“ L □ □ □ □ ”	4 dígitos delante de valor acumulado actual
Pulsar la tecla MR	“ 0 “	Regreso al modo de pesaje

NOTA: Pulsando las teclas **TARE** y **ZERO**, puede buscar cada vez el pesaje y el valor acumulado, pulsar la tecla **MR** para regresar al modo de pesaje.

* BORRADO

OPERACION	PANTALLA	ILUSTRACION
Pulsar la tecla CLEAR	“ C L r “	La pantalla vacilará, confirmar si usted desear borrar el valor acumulado.
Pulsar la tecla CLEAR	“ n o C L r “	Cancelar borrado
Pulsar la tecla MR	“ 88888 “	Confirmar borrado

* PANTALLA CERO

OPERACION	PANTALLA	ILUSTRACION
Pulsar la tecla MR	“ S H I F t “	
Pulsar la tecla ZERO	“ □ □ □ □ “	Mostrar valor actual de cero

* CONVERSION kg / lb

OPERACION	PANTALLA	ILUSTRACION
-----------	----------	-------------

Pulsar la tecla MR	“ S H I F t “	
Pulsar la tecla HOLD	“ U n = □ “	Un= 0:kg “lb” luz apagada Un= 1:kg “lb” luz encendida

* BUSCAR VECES DE SOBRECARGA

OPERACION	PANTALLA	ILUSTRACION
Pulsar la tecla MR	“ S H I F t “	
Pulsar la tecla CLEAR	“ O L = □ □ “	Visualización veces de sobrecarga

* PANTALLA DE POTENCIA

OPERACION	PANTALLA	ILUSTRACION
Pulsar la tecla MR	“ S H I F t “	
Pulsar la tecla F1	“ U □ □ □ “	Muestra la potencia actual de la batería
Pulsar la tecla MR	“ 0 “	Regresa al modo de pesaje

* APAGADO

OPERACION	PANTALLA	ILUSTRACION
Pulsar la tecla OFF	“ O F F “	
	“ U □ □ □ “	Muestra la potencia actual de la batería y después se apaga.

GARANTIA

Esta balanza está garantizada contra todo defecto de fabricación y de material, por un periodo de 1 año a partir de la fecha de entrega.

Durante este periodo, SOLVO, se hará cargo de la reparación de la balanza.

Esta garantía no incluye los daños ocasionados por uso indebido o sobrecargas.

La garantía no cubre los gastos de envío (portes) necesarios para la reparación de la balanza.

FRANÇAIS

INTRODUCTION

Haute qualité: Le procès de gestion sont validé OIML R76, GB/T11883-2002 et avec l'obtention du certificat européen (CE)

Sécurité: Carcasse aluminium fondu, crochet et manilles de grande intensité, capteur spécial sécurité.

Haute fiabilité: Utilisation des composants hautement qualifiés en PCB pour assurer une stabilité durable.

Spécificité: écran de caractères de 30mm de hauteur, distance de vue approximativement 25m, utilisation pour industrie de magasinage, industrie textile, industrie métallurgique, etc.

Opérations simples: il interroge automatiquement la puissance de la batterie, télécommande sans câble, espace séparé pour batterie, volume réduit, et portatif.

Fonctions complètes: Conversion Kg/lb, Hold, tare, option de division, régulation de stabilité, accumulation / recherche, conversion pèse brut/net, paramètre de régulation etc.

CARACTERISTIQUES

MODELE	ÉCRAN	CARACTERISTIQUES
CSX	LCD 30 mm (1.2'')	Haute précision, volume réduit et portatif

SPÉCIFICATIONS

Standard	GB/T11883-2002 "balance crochet électronique"
Classe de précision	OIML classe III
Écran	5 digits LED de 30mm (1.2")
Rang de zéro	4% capacité complète
Rang de tare	100% capacité complète
Temps stable	≤ 10 secondes
Indication de surcharge	100% capacité maximale +9e
Charge maximale de sécurité	125% capacité maximale
Charge finale	400% capacité maximale
Durée de la batterie	≥ 50 heures
Type de batterie	Batterie d'acide de plomb complètement scellée, 6V/5Ah
Adaptateur	DC9V/1500mA
Température de fonctionnement	-10°C ~ +40°C
Humidité de fonctionnement	≤ 85% RH bajo 20°C
Distance de télécommande	Min. 10m
Batterie de télécommande	5# batteries, 1.5V x 2

PARAMÈTRES BASIQUES

MODÈLE	Capacité Max. (kg/lb)	Capacité min. (kg/lb)	Division (kg/lb)	Comptes totaux écran (n)
CSX 300	3/7	1/2	1/2	n=3000
CSX 500	5/11	2/5	2/5	n=2500
CSX 1T	5/11	1/2	5	n=2000

OPERATION DU CROCHET

MISE EN MARCHÉ

Le dynamomètre doit exclusivement être utilisé pour mesurer à traction. Les charges mobiles qui peuvent provoquer des tensions et des torsions doivent être suspendues avec des éléments flexibles ou giratoires.

- Placer la charge sans provoquer impact.

REVISION DE LA BATTERIE

I	Appuyer sur OFF/ON l'écran affiche : ***
---	---

II	Appuyer sur OFF sur la télécommande, l'écran affiche : ***
III	Appuyer MR s'affiche ,appuyer sur cette touche pour revenir au mode surde pesage.

FONCTION HOLD

Appuyer sur la touche **[HOLD]** de la télécommande pour maintenir la lecture à l'écran. La lumière "HOLD" s'allumera. Appuyer une autre fois sur cette touche pour désactiver cette fonction.

BATTERIE FAIBLE

Lorsque la batterie est déchargée, l'écran clignotera. Le crochet pourra toutefois fonctionner jusqu'à ce que l'écran affiche « **LB** ». Après une minute, le crochet s'éteindra automatiquement. Il devra être recharger immédiatement.

SURCHARGE

L'écran affichera le message «-OL- » lorsque la charge dépassera la capacité maximale.

Economie d'énergie :

L'écran se mettra en veille lorsque le crochet ne sera pas utilisé pendant une période de 15 minutes. Il se réactivera lorsqu'il détectera un poids à nouveau. Le crochet s'éteindra automatiquement quand il ne sera pas utilisé pendant 60 minutes.

RECHARGE DE LA BATTERIE

Éteindre la balance, brancher l'alimentateur de 220V AC au crochet (situé à l'arrière de celui-ci) et à une prise de courant. La lumière devient verte, cela signifie que la batterie se recharge automatiquement. Lorsque la recharge est terminée, une lumière rouge s'allumera.

Vous pouvez aussi utiliser la batterie rechargeable.

Attention: En général, le temps de recharge ne doit pas être inférieur à 8 heures.

ETEINDRE

I	OFF/ON Appuyer sur cette touche pendant 2 secondes.
II	OFF Appuyer sur cette touche pendant 2 secondes.

III	Le crochet s'éteindra automatiquement après 60 minutes de non-utilisation.
-----	--

CALIBRAGE

Pour configurer les paramètres, utiliser les touches suivantes :

TARE : Pour changer le chiffre

ZERO : Pour augmenter la valeur (installation du paramètre)

MR : Pour confirmer

Appuyer sur les touches F1 et F2 de la télécommande en même temps et pendant 2 secondes. L'écran affichera (P-----).

Appuyer sur les touches TARE et ZERO en même temps, introduire le mot de passe (P84416).

Appuyer sur la touche MR pour entrer dans le calibrage. Veuillez vous assurer qu'il n'y ait aucun poids d'accrocher. L'écran affichera (-----). Appuyer sur la touche MR de nouveau. L'écran affichera (LOAD 1). Appuyer sur la touche MR, l'écran affichera la dernière valeur du poids utilisé pour le calibrage.

Appuyer sur TARE et ZERO pour introduire la valeur du poids de calibrage, ex (1000).

Accrocher le poids de 1.000 kg par exemple.

L'écran affichera (-----). Appuyer sur la touche MR, l'écran affichera (LOAD2), introduire la valeur du poids de calibrage à l'aide des touches TARE et ZERO.

Appuyer sur la touche MR pour confirmer et passer à la troisième étape de calibrage (LOAD3).

La procédure de calibrage est terminée.

DIAGRAMME ÉLECTRIQUE PRINCIPAL

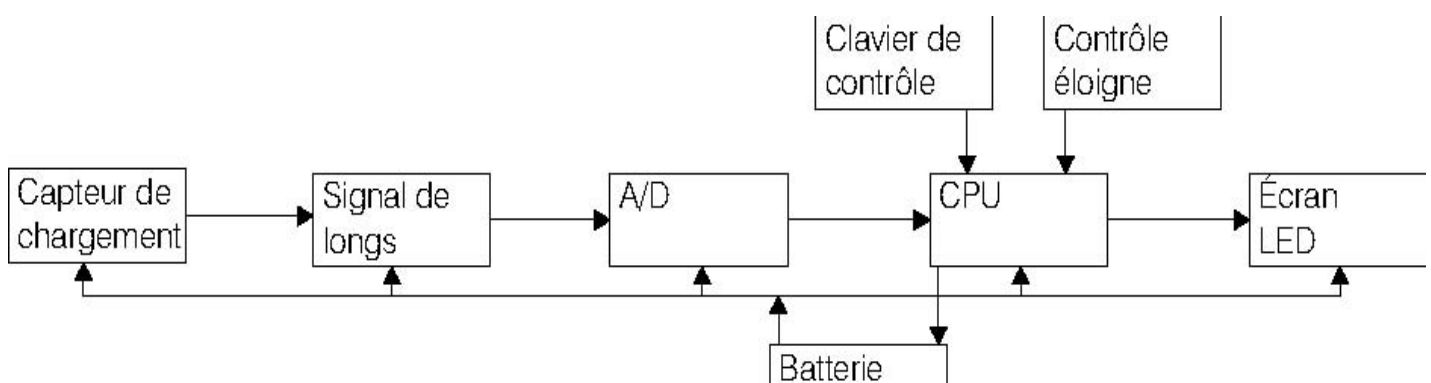

ILLUSTRATION D'ÉCRAN

ÉCRAN	ILLUSTRATION
(-----)	Attendre la stabilisation.
(Error 10)	Poids accumulé inférieur à la capacité minimum.
(Error 11)	Excès d'accumulations (il ne peut pas accumuler plus de 30 fois)
(Error 12)	Excès de poids accumulés (il ne peut pas accumuler plus de 99999)
(CLr)	Ce symbole demande si on désire vraiment annulé le poids accumulé, en cas d'annulation.
(no CLr)	Abandonner annulation.
(88888)	Confirmer annulation.
(noACC)	Aucune valeur accumulée (quand on vérifie)
(Shift)	Conversion, quand on appuie sur la touche MR de la télécommande.
(U ***)	La puissance de la batterie.
(SCALE)	Introduire l'ajustage de poids.
(SET UP)	Introduire l'ajustage de paramètre.
(UAdd)	Introduire l'ajustage de puissance.
(- OL -)	Surcharge.
(- lb -)	Batterie fiable.
(End)	Final, quand le paramètre d'ajustage est correct.
(OFF)	Éteindre.

PROBLÈME	RAISON	SOLUTION
Rien sur l'écran quand on allume la balance.	Batterie endommagée.	Vérifier la batterie.
		Serrer le contact.
Écran vacillant.	Batterie faible.	Recharger la batterie.
On ne peut pas allumer / éteindre.	Touche ON/OFF endommagée.	Vérifier et nettoyer la touche.
Il ne peut pas tarer.	Touche Tare endommagée.	Vérifier et nettoyer la touche.
La lumière indicatrice de recharge ne s'allume pas.	Chargeur de batterie endommagée.	Vérifier le chargeur.
	Le chargeur n'est pas connecté correctement.	Rebrancher à la prise de courant.
L'écran ne se stabilise pas.	La charge est instable.	Stabiliser la charge.
	Le câble du capteur de chargement est endommagé.	Vérifier et changer le capteur de chargement.
	L'environnement de travail du crochet est trop humide.	Situer la balance à un environnement sec.
	Temps insuffisant de chauffage après l'avoir allumé.	Après l'avoir allumé, laisser se chauffer 3-5 minutes.

GUIDE DES SOLUTIONS DE PANNES

PRECAUTIONS

Ne pas utiliser le crochet en cas de vent et de pluie.
Vérifier périodiquement les vis et clips du crochet.

GUIDE DE LA TÉLÉCOMMANDE

Réglage de la luminosité :

OPÉRATION	ILLUSTRATION
【 F1 】	0~5, 0: sans lumière, 1: lumière minimale, 5: lumière maximale (Par défaut: 2)

• ZÉRO

OPÉRATION	ILLUSTRATION
【 ZERO 】	Il montre [] sans charge, la lumière "ZERO" s'allume.

Fonction HOLD :

OPÉRATION	ILLUSTRATION
HOLD	Il maintient le poids, lumière "HOLD" allumée.
HOLD	Changer à la situation de pesage, lumière "HOLD" éteinte.

Fonction de TARE directe :

OPÉRATION	ILLUSTRATION
TARE	L'écran montre le poids net, lumières "TARE" allumées.
TARE	L'écran montre le poids brut, lumières "TARE" éteintes.

Fonction de TARE précédente :

OPÉRATION	ÉCRAN	ILLUSTRATION
MR		
TARE		Poids tare actuel.
	****	Information de poids tare.
MR	***	Sortie, lumières "TARE" allumées, il déduira le poids tare automatiquement pendant le message.

Accumulation :

OPÉRATION	ÉCRAN	ILLUSTRATION
M+	***	Fois d'accumulation actuelles.
	****	4 digits derrière de la valeur accumulée actuelle.
	****	4 digits devant de la valeur accumulée actuelle.

CONSEILS POUR L'ENTRETIEN

Cet crochet est un appareil de précision, conçu et fabriqué avec la plus haute technologie, pour des pesées de précision. Nous vous prions d'utiliser la balance dans les conditions suivantes :

1. Ne jamais démonter ni ouvrir le crochet .
2. Cet appareil doit être utilisé dans un environnement sans vibrations et non exposé à la radiation solaire directement.
3. Eviter que des produits liquides entrent à l'intérieur du crochet. Le nettoyer régulièrement avec un chiffon humidifié d'eau et de savon doux.
4. Maintenir l'appareil loin de source de chaleur (poêle, plaques électriques, etc).
5. Maintenir le crochet dans un lieu frais, propre et sec.
6. Ne dépasser en aucun cas la capacité maximale du crochet.
7. Utiliser exclusivement et uniquement l'alimentateur standard fourni avec la balance. Si vous utilisez un autre alimentateur, cela peut endommager ses circuits internes , et occasionner ainsi des pertes de garantie.
8. Quand vous n'utilisez pas le crochet pendant une période de temps prolongée, débrancher l'alimentateur de la balance et de la prise électrique. Protéger le crochet de la poussière et la maintenir dans un lieu sec et à température comprise entre 5° et 40°.

GARANTIE

Cette balance est garantie contre les défauts de fabrication ou de pièce, pendant une année, à partir de la date de livraison.

Durant cette période, SOLVO se chargera de la réparation de la balance. Cette garantie n'inclut pas les dommages causés par une utilisation impropre, surcharge ou par faute de ne pas avoir suivi les recommandations écrites dans ce manuel (particulièrement de l'aparté CONSEILS POUR L'ENTRETIEN).

La garantie ne couvre pas les frais d'envoi (transport) nécessaires pour la réparation de la balance.

